

Gage Max FaroArm®

Ein neuer Standard bei Leistung und Preis

Die FARO® Gage Max ist unser preisgünstigstes 3D-Koordinatenmessgerät (KMG). Gleichzeitig auch der präziseste FaroArm, der je gefertigt wurde, und ermöglicht zuverlässige Messungen in zahlreichen industriellen Anwendungen zu einem niedrigen Preis.

Die Gage Max eignet sich ideal für kleinformatige Teile und hochgenaue Aufgaben. Mit diesem hochgradig intuitiven, ergonomischen und vielseitigen tragbaren KMG lassen sich die anspruchsvollsten Qualitätsspezifikationen im Maschinenbau erfüllen. Zudem benötigt die Gage Max nur einen geringen Teil des Platzes, den herkömmliche Handmessgeräte wie Messschieber, Mikrometer und Höhenmesser einnehmen. Diese traditionellen Werkzeuge messen jeweils nur eine Dimension. Wäre es nicht an der Zeit, auf mühelose 3D-Messungen umzusteigen? Die Gage Max wurde mit der Präzision eines Laborinstruments und der Robustheit eines Fertigungsgeräts entwickelt. Sie kann in Sekundenschnelle eingerichtet werden, reduziert die Prüfzeiten und liefert hochwertige Ergebnisse mit einzigartiger Flexibilität, was zu mehr Durchsatz und höherer Produktivität führt.

Dank der hervorragenden Leistung bei schwierigen Messungen kann jetzt ganz auf schwer zu handhabende und teure KMG verzichtet werden. Die Gage Max beseitigt Prüfungspässe, verbessert die Leistung im Vergleich zu konventionellen Messgeräten und erhöht die Wiederholgenauigkeit bei unterschiedlichen Anwendern.

Die Gage Max stellt mit seiner kompakten Form und Preisklasse neue Leistungsmaßstäbe für die Branche auf und führt die FARO-Tradition für Genauigkeit und Zuverlässigkeit in beliebigen Arbeitsumgebungen fort.



Funktionen

Arbeitsvolumen von 1,5 m

- 20 % höhere Reichweite als die Gage der vorherigen Generation
- Ideal für Kleinteile, Formen und Baugruppen

Aufnahme unterschiedlicher Messtaster

- Mit FARO iProbes kompatibel
- Kinematische schnelle Messtaster mit automatischer Erkennung
- Keine Neukalibrierung bei Wechsel der Messtaster erforderlich
- Mehrere Messtastergrößen und -längen zur Auswahl

Gewichtsausgleich

- Interner Gewichtsausgleich, patentierte FARO Technologie
- Ermöglicht ermüdungsfreie Bedienung mit einer Hand

Ergonomisches Design

- Komfortabler Griff mit einfacher 2-Tasten-Bedienung
- Geringes Gewicht für einfachen Transport und Aufbau
- 6 Gelenke für außerordentlich ergonomisches Handling

ISO Zertifizierung

- Einhaltung der strengen ISO 10360-12
- Internationaler Standard für Anerkennung und Verifizierung von 3D Gelenk Messarmen

Universelle Schnellbefestigung

- Kompatibel mit zahlreichen Befestigungsoptionen
- Magnetbefestigungen, Vakuumbefestigungen, Stative
- Schneller und einfacher Aufbau je nach Bedarf

Temperatur- und Überlastungssensoren

- Die Gage Max kann Temperaturabweichungen und falsche Handhabung feststellen und darauf reagieren, um maximale Genauigkeit zu gewährleisten

Leistungsstarke Softwareoptionen

- Volle Kompatibilität mit der Inspektionssoftware FARO CAM2
- Funktioniert zusammen mit FaroArm kompatibler Drittsoftware

Längere Akkulaufzeit*

- Einzel bzw. doppel Akku Option jederzeit austauschbar
- Kabelloser Betrieb ohne externe Stromquelle
- Einrichtung direkt an der Maschine, die das Teil fertigt

Hochgeschwindigkeits-Drahtlosbetrieb*

- Kabelloser Betrieb
- Drahtlose Prüfung über Bluetooth- oder WLAN-Technologie

*Optional

Vorteile

Gesteigerte Produktivität

- Die Gage Max ermöglicht Herstellern schnelleres und intelligenteres Arbeiten. Das Ergebnis sind Produkte in höherer Qualität durch deutlich kürzere Mess- und Prüfzeiten

Verbesserte Effizienz

- Nachbearbeitung und Ausschuss werden minimiert und gesteigertes Vertrauen in Produkte und Prozesse erzielt
- Einsatz direkt in der Werkhalle – keine Engpässe im Prüfraum mehr
- Teile können direkt an der Maschine geprüft werden
- Reduziert den Einsatz unterschiedlichster Messwerkzeuge
- Wiederholgenaue Messungen und Prozesssicherheit gewährleistet



Erhöhte Qualität und Zuverlässigkeit

- Gage Max ermöglicht Anwender eine Verbesserung der Qualität und schafft Wettbewerbsvorteile
- Fortschrittliche 3D Messtechnik ermöglicht bestmögliche Leistung
- Getestet unter extremen Bedingungen um auch in herausfordernden Umgebungen beste Leistung zu erbringen

Maximierter ROI

- Erschwinglichster FaroArm
- Intuitive, leichte Anwendung mit minimaler Lernkurve
- Mängel früher erkennen und Teile schneller liefern
- 24 monatige Gewährleistung

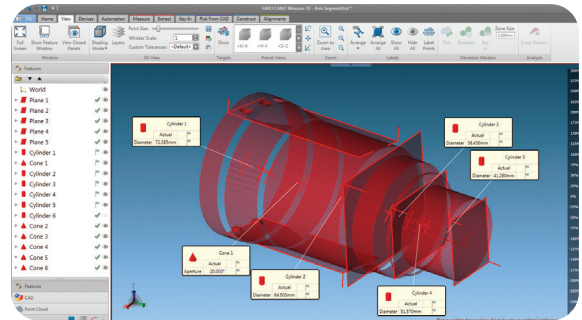

Spezifikationen

Leistungsspezifikationen*		Hardwarespezifikationen	
SPAT ¹	0.012 mm	Arbeitsvolumen	1.5 m
EUNI ²	0.022 mm	Gewicht	8.2 kg
P _{SIZE} ³	0.007 mm	Betriebstemperatur	10 °C bis 40 °C
P _{FORM} ⁴	0.012 mm	Stromversorgung	100–240 VAC, 47/63 Hz
LDIA ⁵	0.024 mm	Betriebluftfeuchtigkeit	10 %-95 %, nicht kondensierend

Alle Werte stellen den MPE (maximal zulässigen Fehler) dar

* Gemäß ISO 10360-12 SPAT | ¹ SPAT – Single Point Articulation Test (Einzelpunkt-Reproduzierbarkeitstest) | ² EUNI – Distanzfehler zwischen zwei Punkten (Ist- vs. Sollwert) | ³ P_{SIZE} – Sphere Probing Size Error (Kugelantastgrößenfehler), Ist- vs. Sollwert | ⁴ P_{FORM} – Sphere Probing Form Error (Kugelantastformfehler) | ⁵ LDIA – Sphere Location Diameter Error (Kugelposition-Durchmesserfehler; Durchmesser des sphärischen Bereichs, der die aus mehreren Richtungen gemessenen Mittelpunkte einer Kugel enthält)

Erfüllt die OSHA-Anforderungen, NRTL TÜV SÜD C-US-gelistet, erfüllt die Anforderungen des Electronic Code of Federal Regulations 47 CFR PART 15, 17 CFR Part 240 und 249b – Conflict Material, 21 CFR 1040 Performance Standards For Light-Emitting Products und 10 CFR Part 430 – Department of Energy; Energy Conservation for External Power Supplies.

Erfüllt die folgenden EG-Richtlinien: 93/68/EWG CE-Kennzeichnung; 2014/30/EU Elektrische Geräte; Richtlinie 2014/53/EU über Funkanlagen; 2011/65/EU RoHS2; 2002/96/EG WEEE, 2006/66/EG WEEE, 2006/66/EG über Batterien und Akkumulatoren; 2014/35/EU Niederspannungsrichtlinie; 2009/125/EG Ökodesign-Anforderung.

Entspricht den folgenden Normen: 61010-1:2010 / CSA-C22.2; EN 61326-1:2013 EMC; ETSI EN 300 328 V2.1.1; ETSI 301 489-1 V1.9.2; ETSI 301 489-17

V2.2.1; ETSI EN 62311:2008; IEEE 802.11 b/g; FCC Part 15.247 (WLAN und Bluetooth); Japanese Radio Law MPT No. 37 Ordinance (MIC-Klassifizierung WW); UN T1-T8; IEC 621332nd ed.; IEC 60825-1:2014 ed3.0; FDA (CDRH) 21 CFR 1040.10 / ANSI Z136.1-2007; EN 50581:2012; 21 CFR 1002 (Aufzeichnungen und Berichte); 21 CFR 1010 (Leistungsnormen).

Stoß- und Vibrationstests nach den Normen der Internationalen Elektrotechnischen Kommission (IEC): IEC 60068-2-6; IEC 60068-2-64; IEC 60068-2-27 Extreme Temperaturschwankungen (–20 °C bis 60 °C). Auf Basis von: IEC 60068-2-1; MIL-STD-810G; ISTA.

Lokale Niederlassungen in mehr als 25 Ländern weltweit. Weitere Informationen erhalten Sie unter www.faro.com.

FARO Global Headquarters
250 Technology Park, Lake Mary, FL 32746, USA
US: 800 736 0234 MX: +52 81 4170 3542
BR: 11 3500 4600 / 0800 892 1192

FARO Europe Regional Headquarters
Lingwiesenstr. 11/2
70825 Korntal-Münchingen, Germany
00 800 3276 7253

FARO Asia Regional Headquarters
No. 3 Changi South Street 2, #01-01 Xilin
District Centre Building B Singapore, 486548
+65 65111350